

BeoTime

Handbok

CE *Produkten är förenlig med bestämmelserna i direktiven 2004/108/EG och 2006/95/EG.*

Med förbehåll för ändringar av tekniska specifikationer, funktioner och deras användning!

Endast för USA!

OBS! Denna utrustning har testats och befunnits klara gränsvärdena för digital utrustning av klass B, i enlighet med avsnitt 15 i FCC-föreskrifterna. Dessa gränsvärden har utformats för att ge skäligt skydd mot skadliga störningar vid installation i bostadsmiljö. Denna utrustning genererar, använder och kan avge radiofrekvensenergi och om enheten inte installeras och används i enlighet med instruktionerna kan den orsaka skadliga störningar på radiokommunikationer. Det finns dock inga garantier för att störningar inte uppkommer i en specifik installation. Om utrustningen orsakar skadliga störningar på radio- eller TV-mottagning, vilket kan fastställas genom att man stänger av och sätter på utrustningen, uppmanas användaren att försöka få bort störningen med hjälp av en eller flera av följande åtgärder:

- Flytta mottagarantennen eller rikta den åt ett annat håll.
- Öka avståndet mellan utrustningen och mottagaren.
- Anslut utrustningen till ett uttag som ligger på en annan krets än den som mottagaren är ansluten till.
- Rådfråga din återförsäljare eller en erfaren radio-/TV-tekniker för att få hjälp.

Endast för Kanada!

Denna digitala enhet av klass B uppfyller alla krav i de kanadensiska föreskrifterna för störande utrustning.

Introduktion till alarmklockan, 4

Så här använder du alarmklockan och visar menyinnehållet.

Daglig användning, 8

Här finns instruktioner för hur du använder vanliga funktioner, t.ex. för att aktivera och avaktivera alarmfunktionen, justera volymen eller välja kanal, källa och ljusförinställning.

Ställa klockan och ange tidsformat, 10

Så här ställer du klockan och väljer ett tidsformat.

Ställa en alarmtid, 11

Så här ställer du en alarmtid.

Välja en alarmkälla, 12

Så här väljer du en källa och, om tillämpligt, en kanal, ett spår eller en station som ska spelas upp då alarmet går igång.

Ställa timeout-funktionen, 14

Du kan ange att källor som aktiveras när alarmet går igång ska stängas av igen efter en viss tid.

Ställa en Sleep Timer, 15

Så här ställer du Sleep Timer-funktionen.

Installera alarmklockan, 16

Så här installerar du klockan och monterar väggfästet (tillval).

Underhåll, 18

Så här rengör du alarmklockan och byter batterierna.

Introduktion till alarmklockan

Med alarmklockan BeoTime kan du välja att vakna till ljudet från en Bang & Olufsen-källa utöver den inbyggda ringsignalen. Alarmklockan har också en sleep timer-funktion, som du kan använda för att styra grundläggande funktioner i ljud- och videoprodukter från Bang & Olufsen eller belysning i ett kompatibelt ljusstyrningssystem.

Navigeringspanelens funktioner

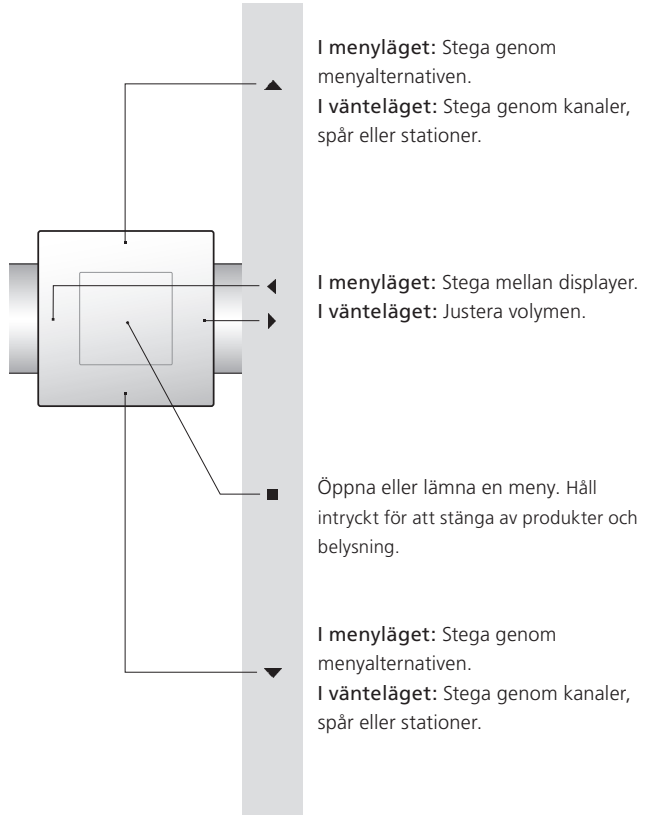

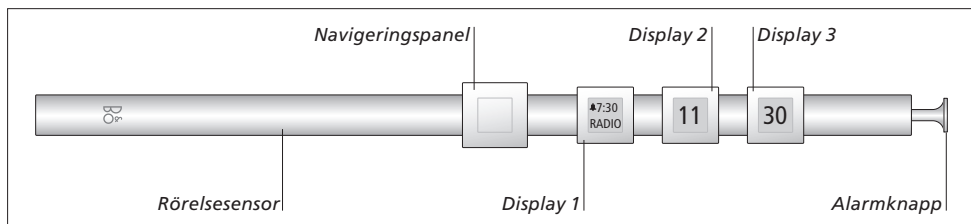

Rörelsesensorfunktion ...

Rör vid alarmklockan för att snooza och för att tända displayernas bakgrundsbelysning, så att du kan avläsa tiden.

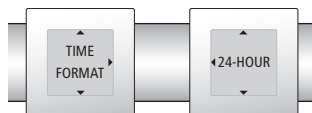

Pilarna på displayen indikerar att det finns fler alternativ.

Display 1 ...

Här finns den första menynivån.

Display 2 ...

Här finns den andra menynivån.

Display 3 ...

Här finns, om tillämpligt, den tredje menynivån.

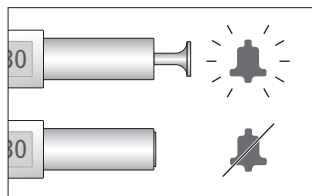

Alarmknapp ...

Aktivera och avaktivera alarmfunktionen. Tryck på alarmknappen för att växla mellan av och på.

Inställningarna sparas när du lämnar en display.

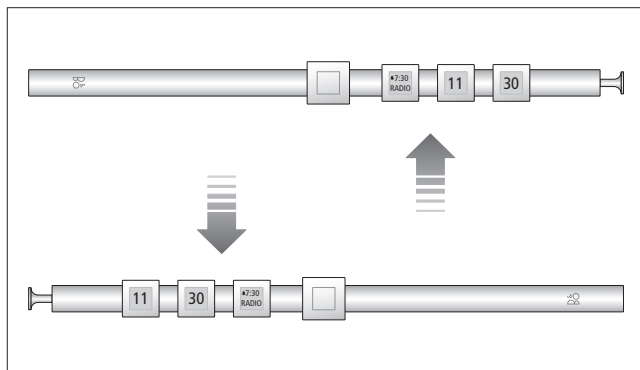
**MENU**

LIGHT
 SOURCE
 ALARM TIME
 SLEEP TIMER
 ALARM SOURCE
 ALARM TIME OUT
 TOUCH ENABLE
 TIME
 TIME FORMAT

Alarmklockans placering

Eftersom alarmklockan har en lutningssensor kan du placera klockan med alarmknappen åt vänster eller åt höger, för enkel användning med vänster eller höger hand. Textvisningen på displayerna anpassas efter alarmklockans position. Huvudmenyns alternativ visas alltid på display 1, bredvid navigeringspanelen.

Bakgrundsbelysta displayer

Displayernas bakgrundsbelysning tänds när du rör vid alarmklockan och när alarmet går igång.

Bakgrundsbelysningen släcks en kort stund efter det att du har slutat röra vid klockan. Menyn visas på display 1.

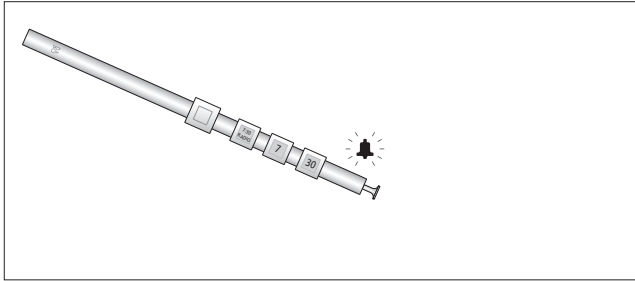

Om du använder alarmklockan fristående, d.v.s. utan andra enheter, ljuder klockans alarmsignal när alarmet går igång.

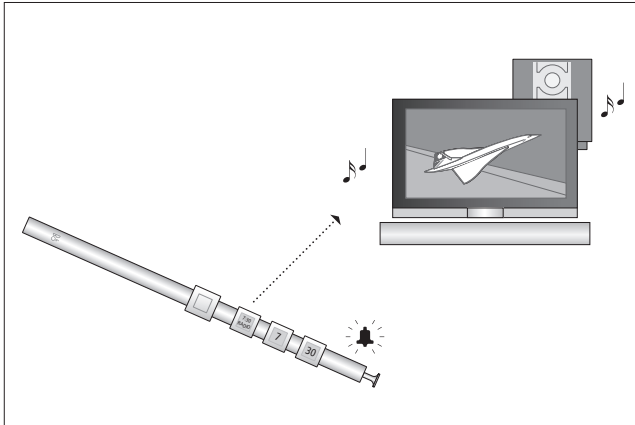

Om du använder alarmklockan i ett linkrum eller med en audio- eller videoprodukt från Bang & Olufsen, kan du ställa in att alarmklockan – eller sleep timer-funktionen – ska starta eller stänga av Bang & Olufsen-produkten. Du kan också använda alarmklockan för att styra vissa av Bang & Olufsen-produkternas grundfunktioner.

Aktivera och avaktivera alarmfunktionen, och styr ansluten Bang & Olufsen-utrustning eller kompatibla belysningsystem.

Information om hur du ställer in en alarmtid finns på sidan 11 i den här handboken.

Aktivera och avaktivera alarmfunktionen

- > Tryck på alarmknappen för att aktivera alarmfunktionen.
- > Tryck igen för att avaktivera alarmfunktionen.

Snooza

Du kan snooza alarmklockans ljud genom att

- nudda vid alarmklockan så att rörelsesensorfunktionen aktiveras, eller
- trycka på någon av knapparna på navigeringspanelen.

Alarmsignalen ljuder därefter var tionde minut, om inte hela signalen har spelats upp utan avstängning tre gånger i följd, vilket ger upphov till att alarmet avbryts tills nästa dag.

Välja och aktivera en källa

- > Tryck på ■ i vänteläget för att öppna menyn på display 1.
- > Tryck på ▲ eller ▼ för att välja SOURCE.
- > Tryck på ◀ eller ▶ för att öppna display 2.
- > Tryck på ▲ eller ▼ för att välja den källa som ska slås på.
- > Aktivera källan och lämna menyn genom att trycka på ■ medan display 2 är aktiv.
- > Tryck på ◀ eller ▶ för att aktivera display 1 och tryck sedan på ■, om du vill lämna menyn utan att aktivera källan.

Stänga av en källa ...

- > Tryck på ■ i vänteläget för att öppna menyn på display 1.
- > Tryck på ▲ eller ▼ för att välja SOURCE.
- > Tryck på ◀ eller ▶ för att öppna display 2.
- > Tryck på ▲ eller ▼ för att välja den källa som ska stängas av.
- > Tryck på ◀ eller ▶ för att öppna display 3.
- > Tryck på ■ för att stänga av källan och lämna menyn.

Du kan stänga av alla anslutna källor genom att trycka ned ■ i en och en halv sekund eller mer. Om du håller ned knappen längre än tre sekunder stängs även belysningen av.

Välja en kanal

- > Tryck på ▲ eller ▼ i vänteläget för att byta kanal, spår eller station på den valda källan.

Justera volymen

- > Tryck på ◀ eller ▶ i vänteläget för att höja eller sänka den valda källans volym.

WARNING! Långvarig användning på hög volym kan orsaka hörselskador.

Välja en ljusförinställning

- > Tryck på ■ i vänteläget för att öppna menyn på display 1.
- > Tryck på ▲ eller ▼ för att välja LIGHT.
- > Tryck på ◀ eller ▶ för att öppna display 2.
- > Tryck på ▲ eller ▼ för att välja den förinställning som ska aktiveras. Du kan välja ON, 1–9, RED, GREEN, YELLOW eller BLUE.
- > För att aktivera förinställningen och lämna menyn trycker du på ■ medan display 2 är aktiv.

Justera ljusnivån ...

- > Tryck på ■ i vänteläget för att öppna menyn på display 1.
- > Tryck på ▲ eller ▼ för att välja LIGHT.
- > Tryck på ◀ eller ▶ för att öppna display 3 och välj OFF.
- > Tryck på ▲ eller ▼ för att anpassa ljusnivån uppåt eller nedåt.
- > Tryck på ◀ eller ▶ för att välja display 1, och tryck sedan på ■ för att stänga av belysningen och lämna menyn utan att aktivera en förinställning.

Stänga av belysningen ...

- > Tryck på ■ i vänteläget för att öppna menyn på display 1.
- > Tryck på ▲ eller ▼ för att välja LIGHT.
- > Tryck på ◀ eller ▶ för att öppna display 3.
- > Tryck på ■ för att stänga av belysningen och lämna menyn.

LIGHT

ON

1

2

3

4

5

6

7

8

9

RED

GREEN

YELLOW

BLUE

Du kan stänga av alla anslutna källor och belysningen genom att hålla ned ■ längre än tre sekunder. Tillgängliga ljusförinställningar. Mer information om belysningsinställningar finns i den handbok som medföljde ljusstyrningssystemet.

Ställa klockan och ange tidsformat

Kontrollera att klockan är rätt ställd, så att alarm- och timeout-funktionerna utlöses när de ska.

För att välja tidsformat ...

- > Tryck på ■ i vänteläget för att öppna menyn på display 1.
- > Tryck på ▲ eller ▼ för att välja TIME FORMAT.
- > Tryck på ◀ eller ▶ för att öppna display 2, och på ▲ eller ▼ för att välja ett tidsformat.
- > Tryck på ■ för att lämna menyn.

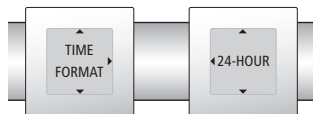

Du kan använda 12-timmarsformat eller 24-timmarsformat för visning av tiden.

För att ställa tiden ...

- > Tryck på ■ i vänteläget för att öppna menyn på display 1.
- > Tryck på ▲ eller ▼ för att välja TIME.
- > Tryck på ◀ eller ▶ för att öppna display 2, och på ▲ eller ▼ för att ange timme eller minut.
- > Tryck på ◀ eller ▶ för att öppna display 3, och på ▲ eller ▼ för att ange timme eller minut.
- > Tryck på ■ för att lämna menyn.



Exempel på tidsvisning.

Klockan ändras inte automatiskt till sommartid eller vintertid.

Du kan ange den tidpunkt då alarmklockans väckningssignal ska utlösas.

Information om hur du snoozar och stänger av alarmljudet finns på sidan 8.

För att ställa en alarmtid ...

- > Tryck på ■ i vänteläget för att öppna menyn på display 1.
- > Tryck på ▲ eller ▼ för att välja ALARM TIME.
- > Tryck på ◀ eller ▶ för att öppna display 2, och på ▲ eller ▼ för att ange timme eller minut.
- > Tryck på ◀ eller ▶ för att öppna display 3, och på ▲ eller ▼ för att ange timme eller minut.
- > Tryck på ■ för att lämna menyn.

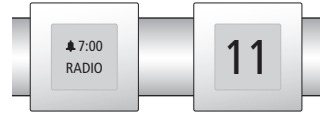

Tryck på alarmknappen för att aktivera alarmfunktionen. När alarmfunktionen är aktiverad visas alarmtiden och alarmkällan på display 1.

Välja en alarmkälla

Välj en källa som ska slås på när alarmet går igång.

När den valda alarmkällan slås på ljuder också klockans inbyggda alarmsignal, för att säkerställa att du vaknar.

Du kan snooza alarmklockans ljud genom att röra vid klockan. Alarmkällan snoozas dock inte. Alarmkällan stängs inte av förrän en inställd timeout-funktion utlöses eller du själv stänger av källan.

Beroende på den valda audio- eller videokällan kan du även förinställa en kanal, ett spår eller en station som ska spelas upp. Du kan välja 99 olika kanaler, spår eller stationer.

För att välja en alarmkälla och en kanal ...

- > Tryck på ■ i vänteläget för att öppna menyn på display 1.
- > Tryck på ▲ eller ▼ för att välja ALARM SOURCE.
- > Tryck på ◀ eller ▶ för att öppna display 2, och på ▲ eller ▼ för att välja en alarmkälla eller alternativet NONE.
- > Tryck på ◀ eller ▶ för att öppna display 3, och på ▲ eller ▼ för att välja en kanal, ett spår eller en station, om tillämpligt. Alternativen är 01–99 och NONE.
- > Tryck på ■ för att lämna menyn.

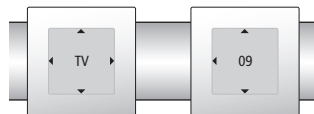

Välj NONE på display 2 om du vill avaktivera funktionen för alarmkälla. Välj NONE på display 3 om källan ska använda den kanal, det spår eller den station som senast spelades upp.

ALARM SOURCE

TV
DTV
V.MEM
DVD
RADIO
CD
A.MEM
DTV2
N.RADIO
N.MUSIC
V.AUX
L-TV
L-DTV
L-V.MEM
L-DVD
L-RADIO
L-CD
L-A.MEM
L-DTV2
L-N.RA
L-N.MUS
L-V.AUX
NONE

Källalternativ: *Den senast använda källan visas överst, därefter den källa som användes näst senast och så vidare.*

Ställa timeout-funktionen

Ställ timeout-funktionen om du vill att anslutna audio- och videoprodukter ska stängas av en viss tid efter det att alarmet har stängts av.

För att ställa in timeout-funktionen ...

- > Tryck på ■ i vänteläget för att öppna menyn på display 1.
- > Tryck på ▲ eller ▼ för att välja ALARM TIME OUT.
- > Tryck på ◀ eller ▶ för att öppna display 2, och på ▲ eller ▼ för att välja en tidsperiod.
- > Tryck på ■ för att lämna menyn.

Timeout-funktionen är aktiverad även efter det att den har utlösts, och samma timeout-tid används nästa gång som alarmet stängs av. Välj NONE på display 2 om du vill avaktivera timeout-funktionen.

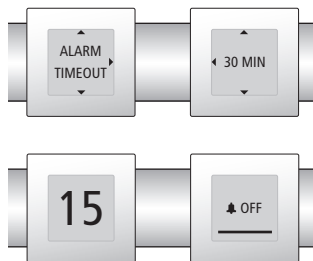

En vågrät linje på display 1 indikerar den tid som återstår innan anslutna audio- och videoprodukter stängs av. Alternativen är NONE, INSTANT, 15 MIN, 30 MIN, 45 MIN, 60 MIN, 90 MIN och 120 MIN.

Ställ Sleep Timer-funktionen om du vill att alla anslutna audio- och videoprodukter ska stängas av efter en viss tid.

För att ställa Sleep Timer-funktionen ...

- > Tryck på **■** i vänteläget för att öppna menyn på display 1.
- > Tryck på **▲** eller **▼** för att välja SLEEP TIMER.
- > Tryck på **◀** eller **▶** för att öppna display 2, och på **▲** eller **▼** för att välja en Sleep Timer-period.
- > Tryck på **■** för att lämna menyn.

När Sleep Timer-funktionen har utlösts är den avaktiverad tills du aktiverar den igen.

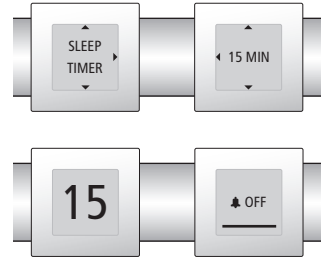

En vågrät linje på display 1 indikerar den tid som återstår innan anslutna audio- och videoprodukter stängs av. Alternativen är OFF, 15 MIN, 30 MIN, 45 MIN, 60 MIN, 90 MIN och 120 MIN.

Installera alarmklockan

Alarmklockan är avsedd för placering på ett bord eller ett magnetisk väggfäste, för enkel åtkomst.

Alla Bang & Olufsen-produkter som ska styras måste vara synliga från alarmklockans position.

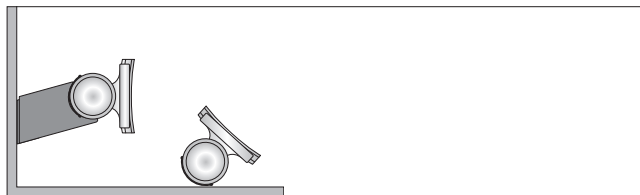

Viktigt!

- Se till att produkten placeras enligt anvisningarna i den här handboken. Använd endast tillbehör som godkänts av Bang & Olufsen, för att förhindra skador!
- Försök inte öppna produkten. Överlåt sådana åtgärder åt kvalificerad servicepersonal!
- Produkten är endast utformad för inomhusbruk i torra boendemiljöer, och för temperaturer från 10–40 °C.
- Placera inte produkten i direkt solljus eftersom det kan minska känsligheten hos IR-sändaren.

Innan du monterar väggfästet ...

- Kontrollera att anslutningarna mellan alarmklockan och Bang & Olufsen-produkterna eller belysningen fungerar.
- > Slå på de produkter och den belysning som ska styras med alarmklockan.
 - > Håll alarmklockan vid den position där väggfästet ska monteras.
 - > Håll ned ■ i tre sekunder. Om alla produkter och all belysning stängs av efter tre sekunder fungerar anslutningarna mellan klockan och produkterna samt belysningen.

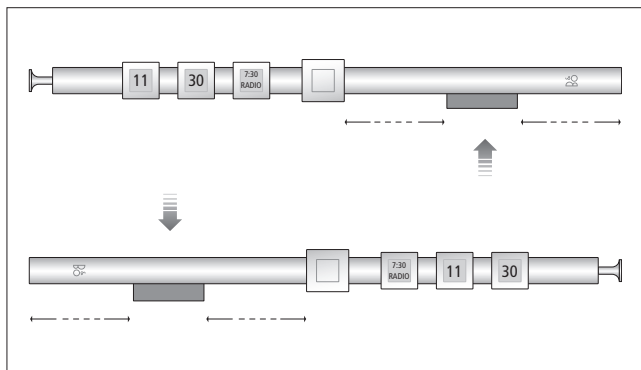

Placera alarmklockan på väggfästet som på bilden. Det är viktigt att alarmklockan fästs i batteriändan, så att den inbyggda magneten kan hålla den på plats.

Alarmklockan kan placeras horisontellt med alarmknappen till vänster eller höger. Den inbyggda sensorfunktionen justerar texten i displayen beroende på hur du placerar klockan.

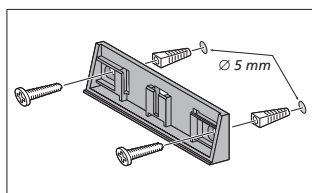

Väggfäste: Använd väggplattan som mall för att märka ut var hålen ska borras. Använd de medföljande skruvarna och väggpluggarna för att montera fästet på väggen.

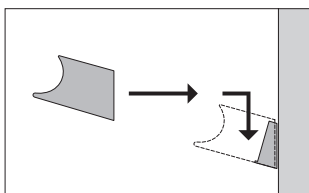

Skjut in hållaren i väggplattan tills den klickar på plats.

Väggfästet har bedömts som lämpligt för användning på gipsvägg.

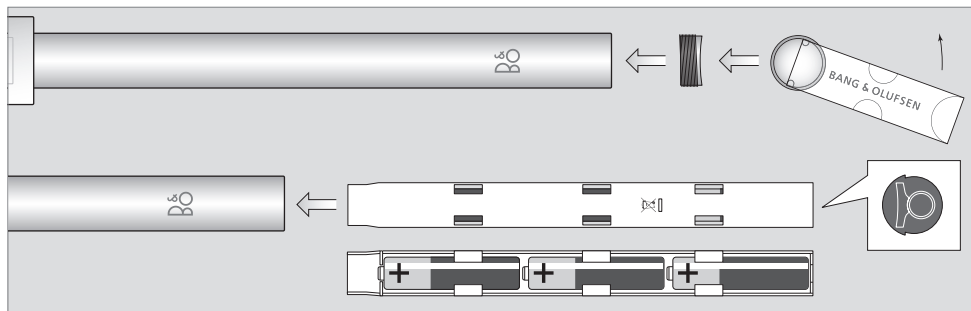

Det ligger på användarens ansvar att utföra regelbundet underhåll, exempelvis rengöring. Följ anvisningarna till höger för bästa resultat. Be din Bang & Olufsen-återförsäljare om råd för regelbundet underhåll.

Utsätt inte batterierna för stark värme som solsken, eld eller liknande.

Byta batterierna

Om batterierna börjar ta slut visas BATTERY LOW på display 1 i vänteläget. Texten visas i cirka en vecka innan batterierna är helt urladdade. När BATTERY LOW visas på displayen avaktiveras IR-sändaren och högsta möjliga alarmljudstyrka sänks.

Alarmklockan kräver tre batterier. Vi rekommenderar att endast alkaliska 1,5 V-batterier (storlek AA) används. Använd inte uppladdningsbara batterier!

Sätt i batterierna enligt bilden.

Tidsinställningarna behålls i cirka 4 minuter utan batterier.

Rengöring

Rengör dammiga ytor med en mjuk och torr trasa. För att ta bort fläckar eller smuts, använd en mjuk och fuktig trasa och en vattenlösning med mildt rengöringsmedel, t.ex. diskmedel.

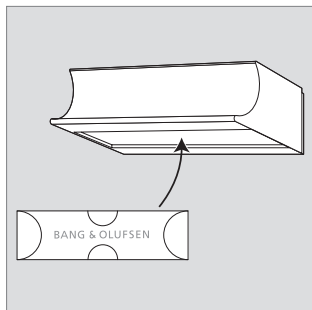

Batteriverktyget kan du förvara i väggfästet.

Internationell garanti

Bang & Olufsen-produkter som har köpts hos en auktoriserad Bang & Olufsen-återförsäljare täcks av en garanti. För mer information om vår internationella garanti, se avsnittet Customer Service på www.bang-olufsen.com

Avfall som utgörs av eller innehåller elektriska eller elektroniska produkter (WEEE) – Miljöskydd



Elektriska och elektroniska produkter, delar och batterier försedda med den här symbolen får *inte* slängas med vanligt hushållsavfall. Alla elektriska och elektroniska produkter, delar och batterier måste samlas in och slängas separat. Genom att kassera elektriska och elektroniska produkter och batterier via de insamlingssystem som finns i ditt land skyddar du miljön och människors hälsa, och bidrar till klok och förnuftig användning av naturresurser.

Insamling av elektriska och elektroniska produkter, batterier och avfall minskar risken för nedsmutsning av naturen med skadliga ämnen som kan finnas i elektriska och elektroniska produkter och utrustning. Din Bang & Olufsen-återförsäljare kan ge dig råd om hur du gör dig av med uttjänta elektriska och elektroniska produkter i ditt land.

Om en produkt är för liten för att förses med symbolen, visas den i handboken eller på förpackningen.